

BALL-TIK SKYVEPORTBESLAG

FOR LANDBRUKSBYGG - INDUSTRIBYGG - GARASJEBYGG

Monteringsveiledning for Ball-tik skyveportbeslag

Generelt:

Ball-tik skyveportbeslag finnes i følgende vektklasser:

- Type 0 – for inntil 200 kg total portvekt
- Type 1 – for inntil 400 kg total portvekt ved bruk av aluminiumsholdere
– for inntil 600 kg total portvekt ved bruk av stålholdere (har også et rikholdig utvalg i rustfritt)
- Type 2 – for inntil 1200 kg total portvekt

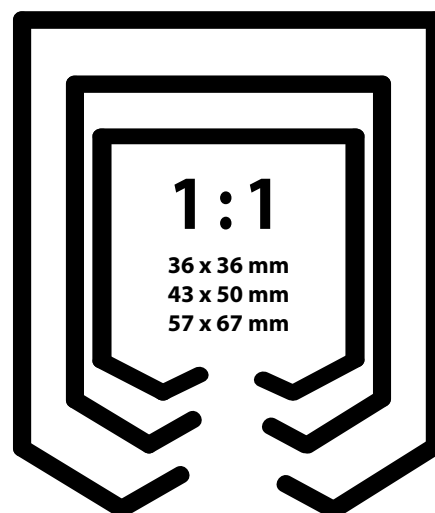

Holdere monteres med maks 70 cm avstand for total portvekt.
Ved inntil 75% av maks portvekt er 100 cm i mellom holdere tilstrekkelig.

Løpeskinnene leveres i 3 og 4 meters lengder. Skinnelengdene ligger løst i holderne, og skjøtes i senter av disse. Lukket holder i enden holder løpeskinnene tett sammen.

Hengerullene består av rullepar som går i kulelagre, og de fleste er regulerbare i høyden. Det skal aldri brukes mer enn 2 stk hengeruller pr portblad pga. balansering. Ved brede portblad bør hengerullene trekkes inn på portbladet, slik at vekten blir bedre fordelt. Portkonstruksjonen, som kan være med ramme av tre eller stål, bør avstives med skråbånd for å unngå at porten henger på midten.

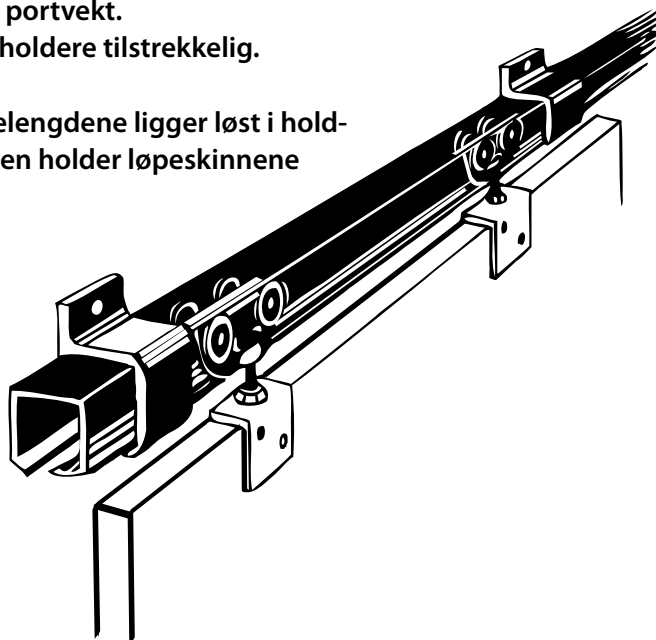

ROVENT BYGG-AGENTUR A.S.

telefon 63 90 71 88 www.rovent.no

Balltik skyveportbeslag har små byggemål:

	A	B	C	D1	D2	D3
Type 0	23 mm	46 mm	36 mm *	80-90 mm	50-60 mm	100-110 mm
Type 1	29 mm	58 mm	65 mm	140-170 mm	130-190 mm	180-210 mm
Type 2	40 mm	80 mm	84 mm	190-210 mm	180-230 mm	230-260 mm

**skrues rett til tak uten takfeste gjennom ferdig utstansede hull i rygg av skinne.*

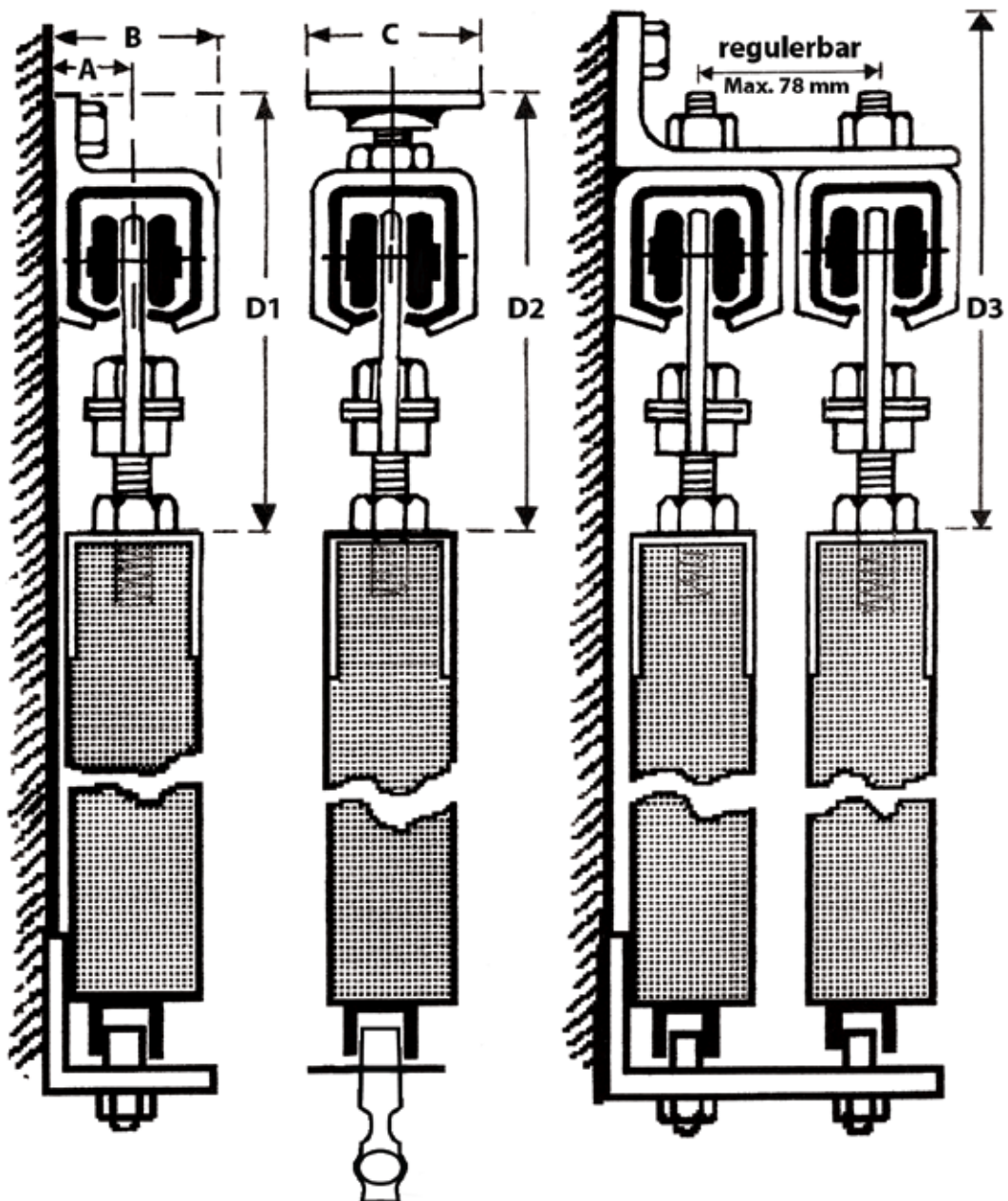

Montering av treport:

1. Feste av bæregaffel: bor et 12 mm hull ned i toppen av porten. Dette for å gi plass for henge-rullens bolt når porten skal justeres i høyden. Lag en utsporing rundt hullet for bæregaffelens festepunkt til bolten. Bæregaffel kan justeres med varierende tykkelse på portblad.

Bæregaffel monteres til portblad med 6 skruer. Det kan alternativt benyttes bæreplate i stedet, som skrues fast på toppen av portbladet.

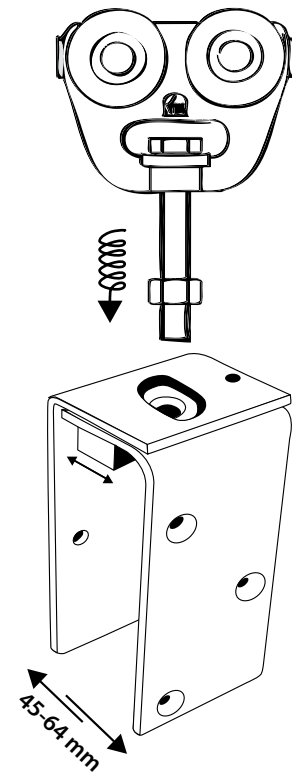

2. Styreskinne skrues fast under portblad. OBS! Viktig å gjøre før porten henges opp! Skjøtes eventuelt butt i butt ved behov for lengre enn 3 meters lengder.

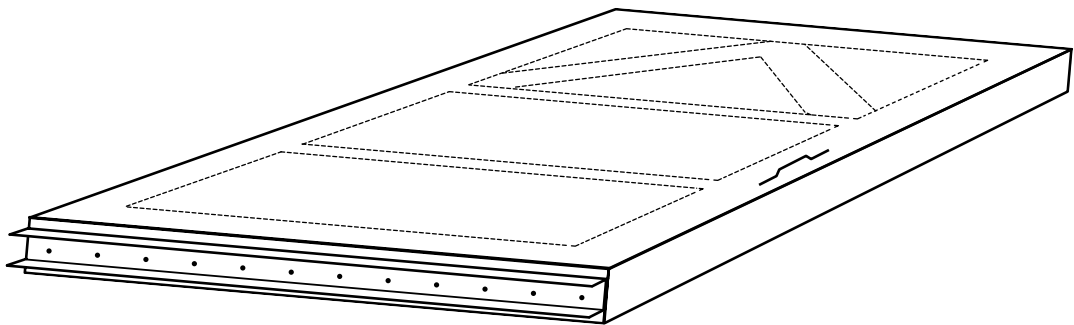

3. Takholdere/veggholdere og hengeruller tres inn på skinnene. Skinnene vannes opp og holdere monteres til vegg/tak. Bruk franske treskruer, eks. 10 x 100 mm, (NB! Ikke bor for store hull) eller gjennomgående bolter.

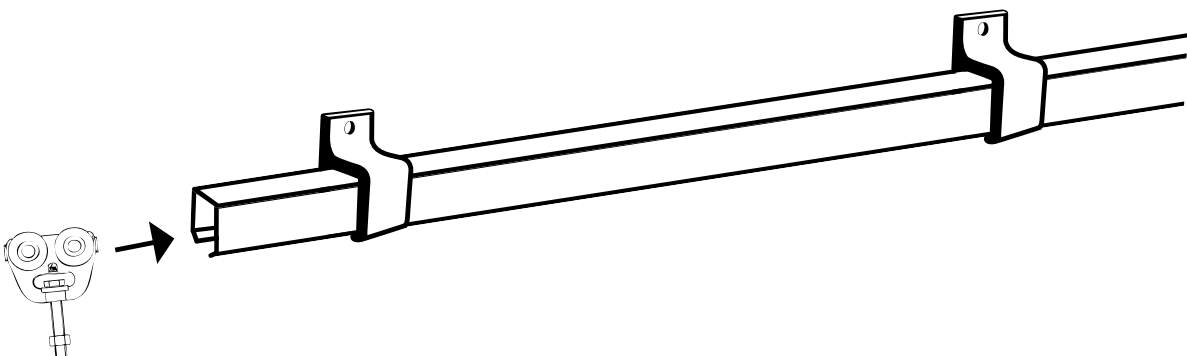

4. Portbladene henges opp ved å skru hengerullens bolt til bæregaffel / bæreplate. Juster til riktig høyde med fastnøkkel.

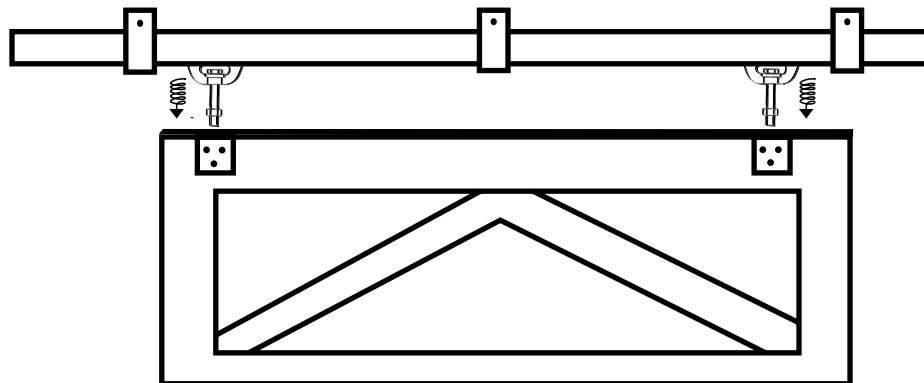

5. Monteres til vegg eller stolpe i riktig høyde, ved å skyve portblad litt til siden. Sett på stoppere slik at porten til enhver tid henger inne på styrerullen. Ved bruk av skinnestopp anbefales skjøtebeslag.

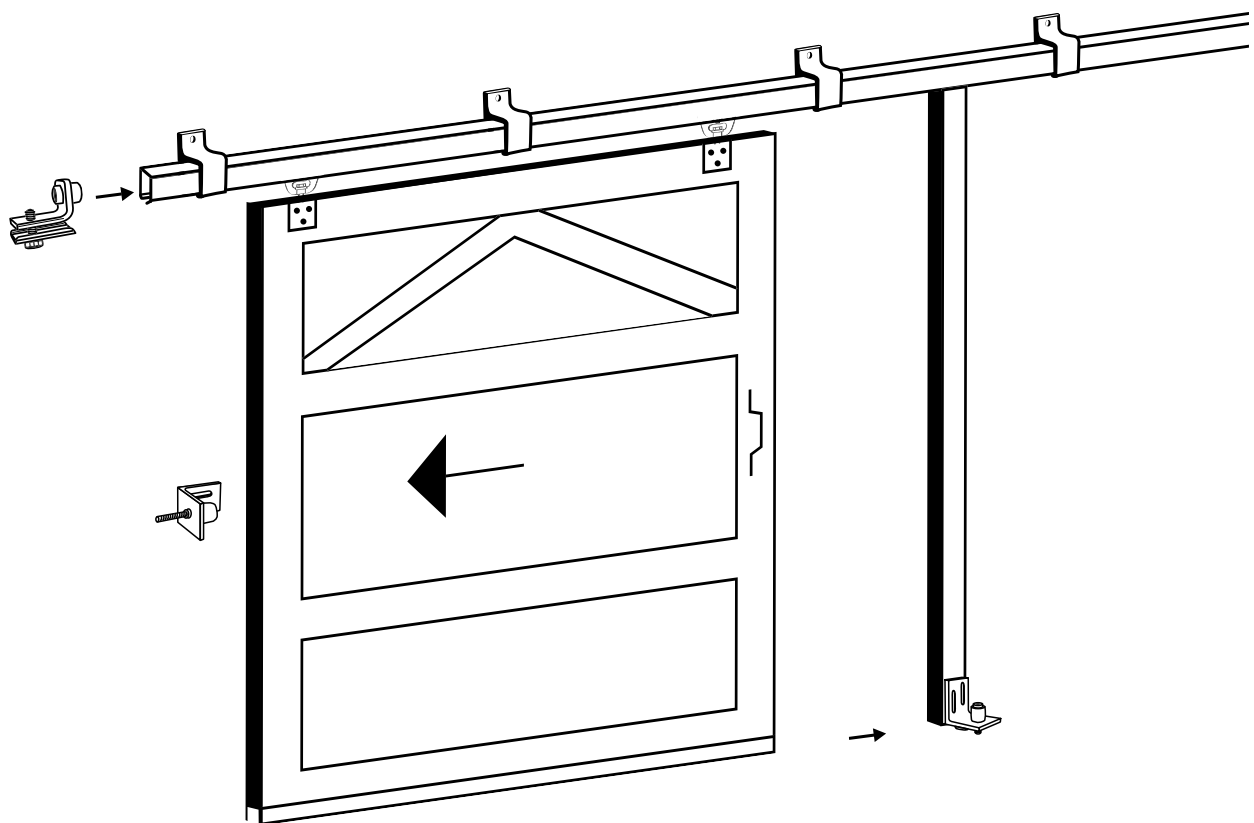

Montering av port med stålramme:

Hengerullens bolt festes ved hjelp av bæreplate eller rett igjennom rammen til porten. (Ellers likt som for treport)